

## Rdzeń / Core RM6/SI

### Effective core parameters

$\Sigma I/A$	0,784	mm <sup>-1</sup>
$I_e$	29,2	mm
$A_e$	37,0	mm <sup>2</sup>
$A_{min}$	31,2	mm <sup>2</sup>
$V_e$	1090	mm <sup>3</sup>

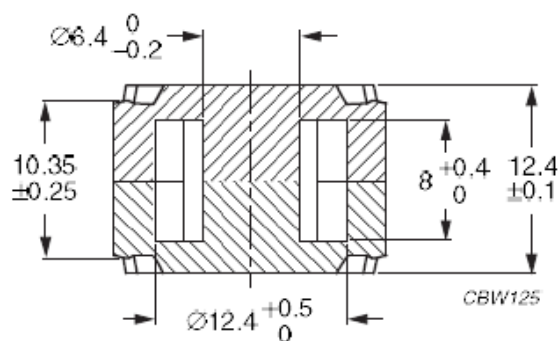
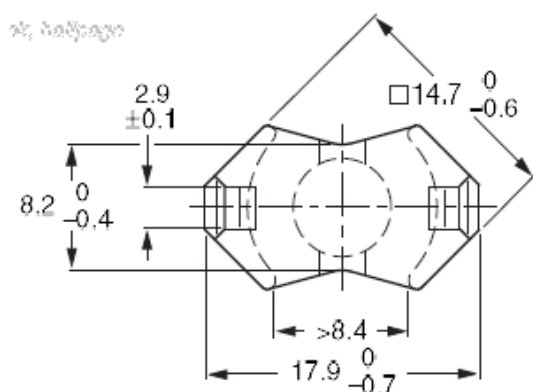

Rdzenie **typu RM** stosuje się głównie w transformatorach telekomunikacyjnych i impulsowych, gdzie wymagana jest separacja galwaniczna, a także w dławikach i cewkach oraz obwodach rezonansowych. Kształt rdzeni umożliwia optymalne wykorzystanie przestrzeni nawojowej przy bardzo dobrym ekranowaniu magnetycznym.

Poniżej podane są przykładowe materiały rdzeni jakie stosujemy do produkcji naszych wyrobów. Rdzenie te występują z różnymi szczelinami i wartościami AL. Wartości AL zostały podane dla rdzeni bez szczeliny. Do naszej produkcji stosujemy również rdzenie z różnymi szczelinami o różnej stałej AL np: 630, 400, 315, 250, 160, 100, 63 jak i inne wykonywane wg indywidualnych wymagań klienta.

### Przykłady stosowanych materiałów / The examples of used materials

Material	AL [nH]
3B46	3650 ±25%
3D3	1050 ±25%
3H3	2350 ±25%
3C81	3000 ±25%
3C90	2600 ±25%
3C91	3000 ±25%
3C94	2600 ±25%
3C95	3000 ±25%
3C96	2350 ±25%
3F3	2150 ±25%
3F35	1750 ±25%
3F4	1250 ±25%

3F45	1250 ±%25%
3E27	6000 ±25%
3E5	8600 +40/-30%
3E6	11000 +40/-30%
N48	2200 +30/-20%
N45	3500 +30/-20%
N30	4300 +30/-20%
T35	6200 +30/-20%
T38	8600 +40/-30%
T66	12300 +40/-30%
N49	1700 +30/-20%
N87	2400 +30/-20%
N97	2400 +30/-20%
N41	3100 +30/-20%
F-867	2400 ±25%
F-887	2200 ±25%
F-830	4500 ±25%
F-860	6300 ±25%
F-938	9000 ±30%